

図書館に関わるすべての人が発信者であり受信者！図書館に関する日本最大のコンベンション

第27回 とともにすすめる まち・教育・情報の未来



図書館総合展 〈2025〉

出展説明会

「初出展あるいは久しぶりに出展ご検討の皆さまへ」 編

図書館総合展運営委員会

お問合せ先：LF@j-c-c.co.jp

■本日の説明会

- 本日のすすめかた
- 小展ご紹介
- 来場層と会場の特性
- 2025年の開催
- 出展種目のご案内
- 本展におけるオンライン開催とは
- 各種目について出展料金と内容
- 新種目：企画協賛プラン
- 広報と招待状
- していただくこと
- 質疑応答

■本日のすすめかた

- だいたい1時間を予定。
- 見逃し視聴の方用YouTube公開のため録画させていただきます。
- ご質問は、zoomのチャットか（できるだけ時間内に回答）
- 共有ドキュメント か（詳しく回答） <https://x.gd/JHnkZ>
時間中にお答えしきれないもの、またより詳しい回答を、説明会后、共有ドキュメント上におきます。
- お問合せへ（他の出展者さんに知られたくない問い）
<https://www.libraryfair.jp/contact>
- 小展へのご要望も同様です。
- 挙手発言も受け付けます（ミュートを外してお声かけを）

■小展ご紹介、これまでのおさらい

図書館に関わるすべての人が発信者であり受信者！図書館に関する日本最大のコンベンション

第27回 とともにすすめる まち・教育・情報の未来
 **図書館総合展** 〈2025〉

- 館種を越え、立場を越え、テーマを越えて集まる横断的な図書館イベントは他には多くなく、関連のコンベンションでは日本最大です。
https://www.libraryfair.jp/sites/default/files/download/2025-03/LF27_guidance_0.pdf
- 2019年まで毎秋、パシフィコ横浜を会場に、3日間の会期、のべ3万人の来場、300～400の出展、90の講演で開催してきました。
- 2020年～2022年は、コンテンツ（展示・講演・ワークショップ・交流会など）をほぼ全面オンラインで開催。会期は1カ月間。2023年からパシフィコ会場開催とそれに続くオンライン開催のハイブリッドに移行しています。オンライン期を経て、ワンパーソン・ライブラリ、学校図書館等からの参加が増え、看板通りの“全館種参加”となっています。
- 2024年の会場への来場者は12,786(UU)
<https://www.libraryfair.jp/news/2024-11-11>
- 限定コンテンツもみられる登録ユーザーは、2025年4月時点で223,88名(昨年同時期18,889)、メールマガジン配信登録は39,493件(同38,270件)。

■来場層と会場の特性

1. 官公庁・公的団体が主となる関係上、その場で商取引成立はしない。
2. 図書館の改築・再編の計画が必ず発生する。
3. 新館・改築計画は準備から数年越し。当事者は、ほぼ計画未経験者。
4. 来場者間が競争的・競合的ではない
5. 出展者が客となり、来場客が発表側に——関係が相互的
6. 学生さん・非正規さんの来場も多いが…
7. 図書館に関するステークスホルダーで会場にいないのは“利用者”のみ

■2025年の開催

1. フォーラムin茨木：5月24日（土）
茨木市文化・子育て複合施設 おにクル ◆
2. オンライン1期：6月21日（土）～7月4日（金）
3. 会場開催：10月22・23・24日（水・木・金）
パシフィコ横浜ホールC・アネックスホール ◆
4. オンライン2期：11月10日（月）～23日（日）
5. メルマガ・SNS展開：通年
6. 「図書館へのおすすめ本」冊子発行：9月下旬（予）◆

◆印は当該種目・オプションを選ばれた方のみ。

■ 出展種目

1. ブース
2. アカデミックブース
3. ポスターセッション
4. 1day出展
5. フォーラム枠
6. 運営委企画協賛
7. 広告
8. オンラインのみ出展
9. オンラインのみポスター
10. 「図書館へのおすすめ本」冊子掲載 〈広告〉

■出展種目のご検討にあたって

図書館に関わるすべての人が発信者であり受信者！図書館に関する日本最大のコンベンション

第27回 とともにすすめる まち・教育・情報の未来
Library Fair & Forum **図書館総合展** 〈2025〉

- 〈参考〉各種目の規模や場内の位置
- https://www.libraryfair.jp/sites/default/files/download/2024-11/LF2024_Floor%20MAP_.pdf
- 「アカデミック」とは：非営利の小組織・個人・学生さん等を対象とした種目で、提供内容が一般出展と同じでも廉価になっています。「非営利であるが大組織」「企業の非営業セクション」の方は、“図書館界や小組織を育むべく”一般出展のほうからぜひ。
- 「オンライン」とは：次項に詳細。会場各種目の方にもれなく“オンライン出展”用の環境をご提供します。

(各開催パートと種目)

■本展におけるオンライン開催とは

図書館に関わるすべての人が発信者であり受信者！図書館に関する日本最大のコンベンション

第27回 とともにすすめる まち・教育・情報の未来

 **図書館総合展** 〈2025〉

◇内容：

- 本展webサイト内に個別のイベント告知ページをもち、イベント開催カレンダー、メルマガやSNSとで、来場者（アカウント登録者）にPR、集客するものです。また、各出展団体の活動・営業内容をPRする個別ページを公開するものです。
- 各イベントはwebinarや動画配信により各々の出展者が行っていただきます。
- 各ページはご自身で随時編集できます。

◇効果：

- 招待状の全国到着やカレンダー発表を通じ「この期間は集中視聴期間だ」ということが参加者に認知され、単独開催するより集客効率が良くなります。
- カレンダー、アーカイブ視聴可能コンテンツ一覧、サイト内検索等、露出度がup。
- 出展PRページは「自団体のHPに対しての特集ページ」としてのご利用が多く、ご自身のHP等へのリダイレクトも設定できます。出展していない年もページは公開のまま、編集もできますので任意団体さんは自団体ページとしてお使いになっています。

(各開催パートと種目)

図書館に関わるすべての人が発信者であり受信者！図書館に関する日本最大のコンベンション

第27回 とともにすすめる まち・教育・情報の未来
 **図書館総合展** 〈2025〉

■本展におけるオンライン開催とは 2

◇出展：

ブース、アカデミック（ブース、ポスター）、1day、オンラインのみ（ブース、ポスター）のすべてで、出展PRページ、イベントPRページをご提供します。フォーラムのみ出展の場合は、出展PRページはありません。※イベントPRページは「ブース」種目が制限なし。他は各1枚。

◇期間：

- 1期・2期それぞれに重点を設け、各期前に全国発送する招待状と各種広報でその旨を告知します。
- 1期（6月21日～7月4日）：予算策定期に入る方々に向けた商品・サービス情報の提供を軸に好評コンテンツの再放送・再告知など。
- 2期（11月10日～23日）：新情報・新視点・新しい仲間を迎え、つながりと図書館界の未来をのぞみます。招待状の全国発送は各回それぞれに行い両期での集客を促進します

(各開催パートの特性)

図書館に関わるすべての人が発信者であり受信者！図書館に関する日本最大のコンベンション

第27回 とともにすすめる まち・教育・情報の未来
Library Fair & Forum **図書館総合展** 〈2025〉

■会場開催(10月22・23・24日)

- ◇概要：
ホールは約3300平方メートル（2019年以前よりは小）。階上アネックスホールに200名イベント会場×6。来場見込み20,000人（目標）。
- ◇特長：
出展者-参加者間の垣根が低いうえ、出展者間、来場者間の交流も盛ん。「会場で出会って、会期後の訪問を約束」という流れが多い。「図書館界はスゴイ」を第3者に説明する場として高評。

(各種目)

◆ブース(一般)

サイズと出展費用：

▼出展料

- Aタイプ (8㎡パネル付き) = 380,000円 (+税)
- Bタイプ (4㎡パネル付き) = 250,000円 (+税)
- Cタイプ (敷地のみ) = 35,000円 / 1㎡ (+税) ※48㎡以上

ほか、

- ブース装飾、設営
- 電気使用料 ※開催後、会場全体の使用量を出展規模で按分負担
- 専用回線使用料 ※ご利用の場合のみ

▼ブース位置

- 申込時のご希望を考慮しつつ、規模の大きい出展のリクエストを優先に配置。9月頭に最終決定。

図書館に関わるすべての人が発信者であり受信者！図書館に関する日本最大のコンベンション

第27回 とともにすすめる まち・教育・情報の未来

Library Fair & Forum **図書館総合展** 〈2025〉

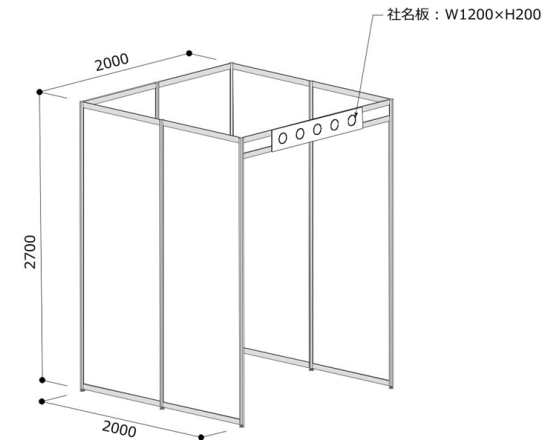
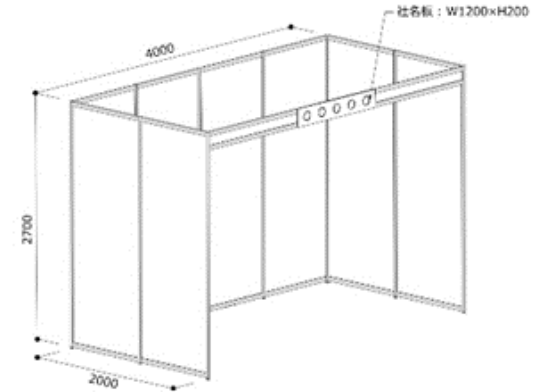

(各種目)

◆アカデミック(ミニ)ブース

サイズと出展費用：

▼出展料

- 125,000円 (+税)
- 電気使用料はかかりません。

▼ブース位置と利用できるスペース

- ミニブースは一か所に固まって配置します。
- 会場内のスピーカース・コーナー (30席予定×1 枠45分)

を1枠ご利用いただけます (無料)

- イベントPRページは無制限発行

図書館に関わるすべての人が発信者であり受信者！図書館に関する日本最大のコンベンション

第27回 とともにすすめる まち・教育・情報の未来



図書館総合展 (2025)

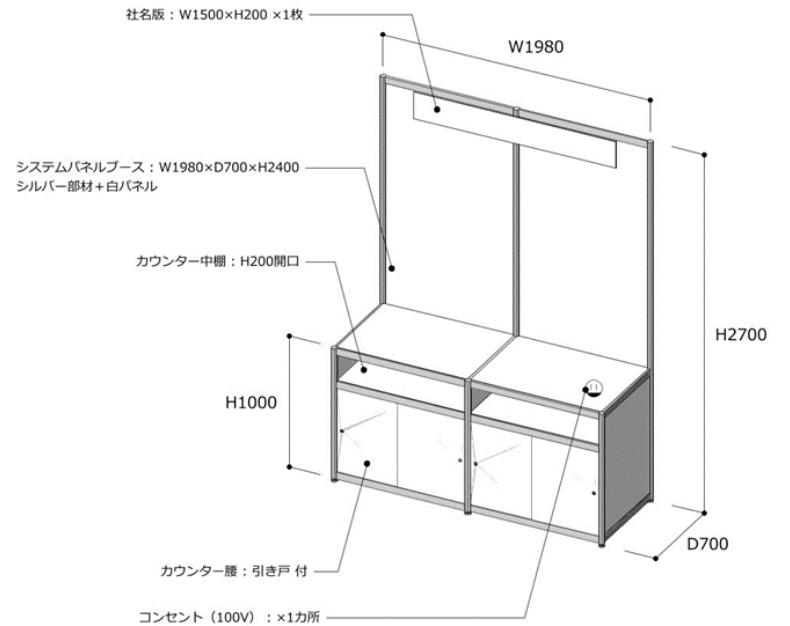

(各種目)

◆ポスターセッション

サイズと出展費用：

▼出展料

- H1800mm×W900mm +パイプ椅子1脚
=20,000円 (+税)
- 電気使用料はかかりません。

▼ブース位置と利用できるスペース

- ポスターセッションは一か所に固まって配置します。
- イベントPRページは1ページ発行

図書館に関わるすべての人が発信者であり受信者！図書館に関する日本最大のコンベンション

第27回 とともにすすめる まち・教育・情報の未来

Library Fair & Forum **図書館総合展** 〈2025〉

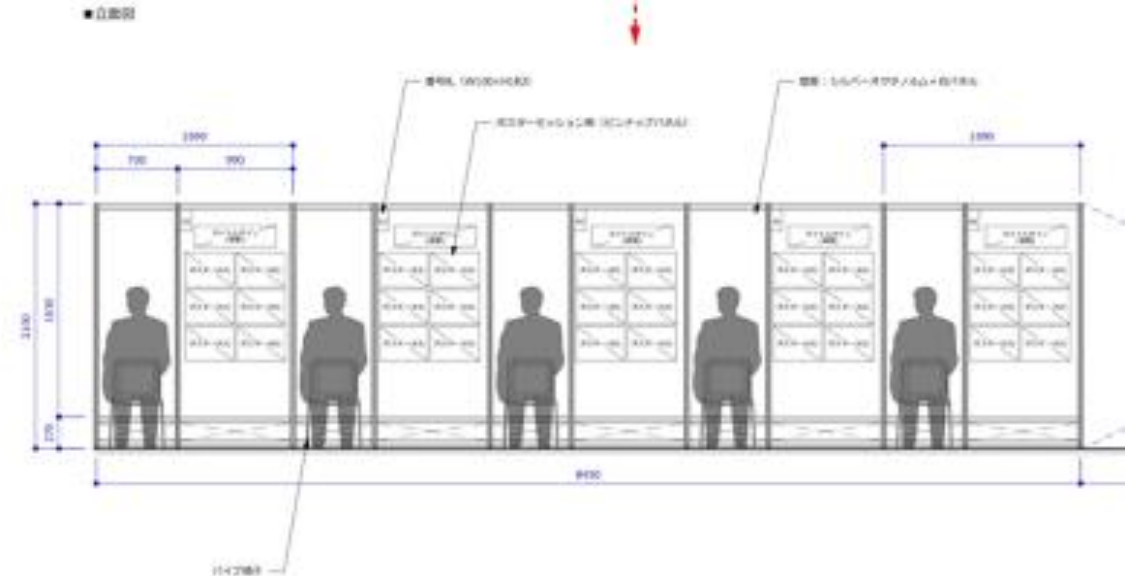

(各種目)

◆ 1day出展

サイズと出展費用：

▼出展料

- 長机＋椅子
＝8,000円（＋税）
- 複数日をお申込みいただくこともできます。

▼できること

- (非営利枠ですが)
活動紹介のグッズやご自身の作品など、物販
を行って
いただけます。
- イベントPRページは1ページ発行

図書館に関わるすべての人が発信者であり受信者！図書館に関する日本最大のコンベンション

第27回 とともにすすめる まち・教育・情報の未来



図書館総合展 〈2025〉

(各種目)

◆オンラインのみ出展

種類と出展費用：

▼出展料

- オンライン（一般） = 200,000円（+税）
- オンライン（アカデミック） = 100,000円（+税）
- オンライン（ポスターセッション） = 10,000円+（税）

▼できること

- 会場に出展のある種目と同様、PRページとイベントページが利用できます（ポスターは1枚、ほかは無制限発行）。

図書館に関わるすべての人が発信者であり受信者！図書館に関する日本最大のコンベンション

第27回 とともにすすめる まち・教育・情報の未来
Library Fair & Forum **図書館総合展** 〈2025〉

(種目)

◆ フォーラム枠(会場)

図書館に関わるすべての人が発信者であり受信者！図書館に関する日本最大のコンベンション

第27回 とともにすすめる まち・教育・情報の未来
Library Fair & Forum **図書館総合展** 〈2025〉

- ◆ **概要：**

200名+α収容の6会場、会場までの通路ぞいに100名程度の3会場。各枠90分。10:30～12:00、13:00～14:00、15:30～17:00

- ◆ **特長：**

会場に有線回線がありますのでオンライン配信やアーカイブ公開用意にご利用できます。フォーラム～自社ブース誘導で効果的な顧客囲い込みができます。

- ◆ **プログラム：**

- 計81枠は、各主催団体で調整しつつ（早く仮押さえをした出展者優先）、7月末をめどに時間割を確定。9月1日までにタイトルを確定していただき時間割を公開します。

(種目)

◆ フォーラム枠(会場)

種類と出展費用：

▼種類と出展料

- ※ブースを出展しつつフォーラムを開催する場合、フォーラム枠料がほぼ半額になる設定です。
- アネックスホール シアター形式 200席 =286,000円 (+税)
- *フォーラム開催のみの場合 =572,000円 (+税)
- アネックスホール スクール形式 100席 =324,500円 (+税)
- *フォーラム開催のみの場合 =649,000円 (+税)
- 展示会場2階 シアター形式 100席 =187,000円 (+税)
- *フォーラム開催のみの場合 =374,000円 (+税)
- 展示会場2階 シアター形式 80席 =154,000円 (+税)
- *フォーラム開催のみの場合 =308,000円 (+税) (税)

図書館に関わるすべての人が発信者であり受信者！図書館に関する日本最大のコンベンション

第27回 とともにすすめる まち・教育・情報の未来
Library Fair & Forum **図書館総合展** 〈2025〉

(種目)

図書館に関わるすべての人が発信者であり受信者！図書館に関する日本最大のコンベンション

第27回 とともにすすめる まち・教育・情報の未来
Library Fair & Forum **図書館総合展** 〈2025〉

◆ 運営委員会企画(フォーラム等)協賛

「特定テーマに関心のある層の集客をしたいがイベント企画・運営にリソースが割けない」「テーマに関係する識者や研究者、実践者とコネクションを拡げたい」「自社商品・サービス紹介と違うレイヤーからの顧客アプローチをしたい」という企業さん、団体さんに向けた新プランです。

運営委員会の主催する、「会場開催フォーラム」「場内展示・回遊企画」「全国募集企画」の各々を協賛していただくプランです。

- ・ 料金：一口_40,000円~100,000円 (企画によって異なります)
- ・ 会場、webサイト、メールマガジン、SNSでの露出が格段に上がるうえ、各企画はターゲットを明確にしておりますので、その参加層に直接アピールできます。

★各対象企画の詳細発表と募集開始は4月末を予定しています。

(種目)

図書館に関わるすべての人が発信者であり受信者！図書館に関する日本最大のコンベンション

第27回 とともにすすめる まち・教育・情報の未来
Library Fair & Forum **図書館総合展** 〈2025〉

◆ほか、会場実物展示、広告等

詳細が決まり次第、ご案内してゆきます。

- 展示会場マップ 広告掲載 =100,000円 (+税)
- 展示会場 置きチラシ (入場口) =15,000円 (+税)
- オンライン インデックスページ上位掲載権
=各40,000円 (オンライン1期/会場+2期)
- オンライン マイページ広告表示 月毎
=通常月：50,000円 /開催月：70,000円 (+税)
- フォーラム in 茨木 (大阪府) 5月24日 (土)
=200,000円 (+税)

☆「図書館へのおすすめ本」専用注文書掲載〈広告〉等、出版社様向け出展企画は、5/22の回でご説明させていただきます。

■ 広報体制

- 通年配信の週刊メールマガジン（会期前・会期中は週2回）、facebook、X、Bluesky、Thread、note（今秋開始予定）でのPRのほか、夏秋各開催期前にweb広告を行っています。
- メルマガは、出展者からのイベント情報、発表情報を中心に構成。登録者宛約40,000件・web広告は“図書館そのものより周辺
- 近縁領域”に向けたターゲット広告。

■招待状

図書館に関わるすべての人が発信者であり受信者！図書館に関する日本最大のコンベンション

第27回 とともにすすめる まち・教育・情報の未来



図書館総合展 〈2025〉

●オンライン1期を前に5月中旬より、また会場開催・オンライン2期を前に9月上旬より、全国各方面に向けて招待状を送付します。

- 図書館向けには、日本図書館協会資料交換センターシステムを利用し、分館を含む全公共図書館・大学短大高専図書館へ送付
- ほか、教育関係の官公庁、機関、団体、また自治体・地方議会へ送付
- 個人宛には、本展アカウント登録の方を中心に、過去来場者等へも送付
- ご出展各団体様にも「ご案内用」に相当分をご提供。※名入れサービス（有料）あります。

●会場フォーラム、場内企画公開を、9月1日の行います。

■していただくこと

- （組織内稟議の関係で出展申込が遅れる場合でも）ともあれ「出展（検討）ご登録」を！：各webページをご提供します。
- 会場フォーラム枠をご検討の方は照会をお早めに。：他団体の検討状況を見つつ枠位置をご調整していただけます。
- 新種目「運営委員会主催企画」への協賛もぜひご検討ください。
- 討ください。
- 昨年ご出展の皆さんは、メルマガ掲載は通年で利用可です：本展出展内容に関するものでなくても構いません。
- ぜひ6/29大集会ではPRを：別途ご案内します。
- ☆新規出展をご検討中の方は、出展者一斉連絡先リストに追加しますのでご一報を。

■ 質疑応答など

- 個別の相談会も承っております。
- 質疑記録をこちらに残します（順次改訂）
<https://x.gd/JHnkZ>
- この説明会の動画は事後こちらで公開します。
<https://www.libraryfair.jp/news/2025-04-04>
-

みなさまのご出展をお待ちしております。